

MANUALE D'USO

MONTALATTE

IT

USER MANUAL

MILK FROTHER

EN

MANUEL DE L'UTILISATEUR

CHOCOLATIÈRE

FR

GEBRAUCHSANLEITUNG

MILCHAUFSCÄUMER

DE

GEBRUIKSAANWIJZING

MELKOPSCHUIMER

NL

MANUAL DE USO

ESPUMADOR DE LECHE

ES

MANUAL DE USO

ESPUMADOR DE LEITE

PT

BRUKSANVISNING

MJÖLKSKUMMARE

SV

РУКОВОДСТВО ПО ЭКСПЛУАТАЦИИ

ВСПЕНИВАТЕЛЬ МОЛОКА

RU

BRUGSANVISNING

MÆLKESKUMMER

DA

INSTRUKCJA OBSŁUGI

SPIENIACZ DO MLEKA

PL

KÄYTTÖOHJE

MAIDONVAAHDOTIN

FI

BRUKSANVISNING

MELKESKUMMER

NO

كتيب الاستخدام

صانع رغوة الحليب

AR

 smeg

Consigliamo di leggere attentamente questo manuale, che riporta tutte le indicazioni per mantenere inalterate le qualità estetiche e funzionali dell'apparecchio acquistato.  
Per ulteriori informazioni sul prodotto: [www.smeg.com](http://www.smeg.com)

We advise you to read this manual carefully, as it contains all the instructions for managing the appliance's aesthetic and functional qualities.

For further information on the product: [www.smeg.com](http://www.smeg.com)

Nous conseillons de lire attentivement ce manuel, qui comprend toutes les indications pour maintenir inaltérées les

qualités esthétiques et fonctionnelles de l'appareil acheté.

Pour obtenir des informations supplémentaires sur le produit : [www.smeg.com](http://www.smeg.com)

Wir empfehlen, diese Bedienungsanleitung, die sämtliche Anweisungen enthält, um das Aussehen und die Funktionsfähigkeit des Geräts zu erhalten, sorgfältig zu lesen.

Für weitere Informationen über das Produkt wird auf [www.smeg.com](http://www.smeg.com) verwiesen

We adviseren om deze handleiding aandachtig door te lezen. Ze bevat aanwijzingen die nodig zijn om de esthetische en functionele eigenschappen van het gekochte apparaat intact te houden.

Bezoek voor meer informatie over het product: [www.smeg.com](http://www.smeg.com)

Aconsejamos leer atentamente este manual que contienen todas las indicaciones para mantener inalterada la calidad estética y funcional del aparato adquirido.

Más información sobre el producto en: [www.smeg.com](http://www.smeg.com)

Aconselhamos que leia atentamente este manual, que refere todas as indicações para manter inalteradas as qualidades estéticas e funcionais do aparelho comprado.

Para mais informações sobre o produto: [www.smeg.com](http://www.smeg.com)

Vi rekommenderar att ni noga läser denna handbok som anger alla de nödvändiga anvisningarna för att bibehålla den inköpta apparatens utseende och funktioner.

För mer information om produkten: [www.smeg.com](http://www.smeg.com)

Мы рекомендуем вам внимательно прочитать данное руководство, в котором приводятся все указания, необходимые для поддержания неизменными эстетических и функциональных свойств приобретенного прибора.

Дополнительную информацию об изделии можно получить на сайте: [www.smeg.com](http://www.smeg.com)

Vi anbefaler, at du nøje læser denne vejledning, som indeholder alle anvisninger til at holde det købte apparat i perfekt funktionsmæssig og æstetisk stand.

For yderligere informationer om produktet: [www.smeg.com](http://www.smeg.com)

Zalecamy uważnie przeczytanie niniejszej instrukcji, która zawiera wszystkie wskazówki dla utrzymania jakości estetyki i funkcjonalności zakupionego urządzenia.

Dalsze informacje dotyczące produktu znajdują się na stronie: [www.smeg.com](http://www.smeg.com)

Lue tämä käyttöopas huolellisesti. Ohjeita noudattamalla taataan laitteen oikeaoppinen ylläpito ja sen ominaisuuksien säilyvyys.

Tuotteeseen liittyvät lisätiedot löytyvät osoitteesta [www.smeg.com](http://www.smeg.com)

Vi anbefaler at du leser denne brukerveiledningen grundig, da den inneholder alle indikasjoner for å bevare de estetiske og funksjonelle kvalitetene til produktet du har kjønt.

For ytterligere informasjon om produktet: [www.smeg.com](http://www.smeg.com)

ننصح بقرءة هذا الكتيب بعناية حيث يضم جميع التعليمات التي تضمن الحفاظ على الخصائص الجمالية والوظيفية للمنتج الذي قمت بشرائه.  
لمزيد من المعلومات عن المنتج برجاء زيارة [www.smeg.com](http://www.smeg.com)

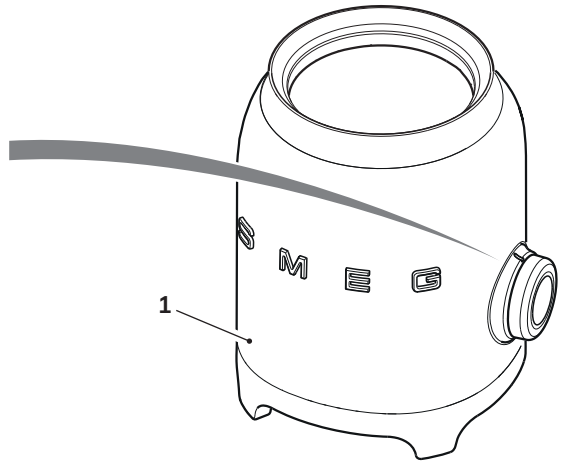
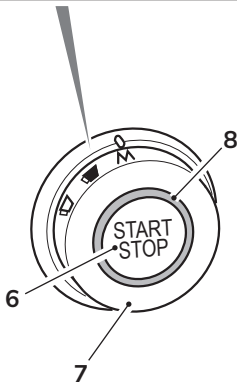
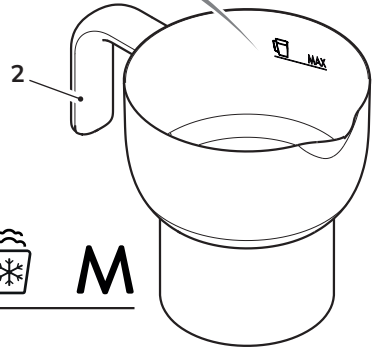
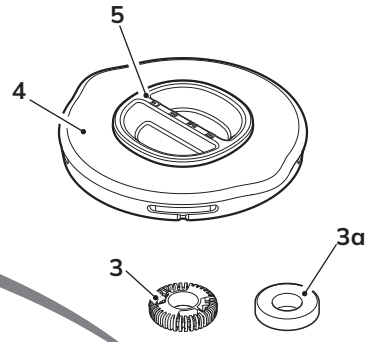
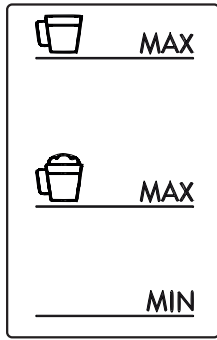

220-240V~ 50/60Hz  
500 W

Fig. "1"  
Abb.

Il costruttore si riserva di apportare senza preavviso tutte le modifiche che riterrà utili al miglioramento dei propri prodotti. Le illustrazioni e le descrizioni contenute in questo manuale non sono quindi impegnative ed hanno solo valore indicativo.

The manufacturer reserves the right to make any changes deemed useful for the improvement of its products without prior notice. The illustrations and descriptions contained in this manual are therefore not binding and are merely indicative.

Le fabricant se réserve la faculté d'apporter, sans préavis, toutes les modifications qu'il jugera utiles pour l'amélioration de ses produits. Les illustrations et les descriptions figurant dans ce manuel ne sont pas contraignantes et n'ont qu'une valeur indicative.

Der Hersteller behält sich vor, ohne vorherige Benachrichtigung alle Änderungen vorzunehmen, die er zur Verbesserung seiner Produkte für nützlich erachtet. Die in diesem Handbuch enthaltenen Illustrationen und Beschreibungen sind daher unverbindlich und dienen nur zur Veranschaulichung.

De fabrikant behoudt zich het recht voor zonder waarschuwing alle wijzigingen aan te brengen die hij nodig acht om zijn producten te verbeteren. De afbeeldingen en de beschrijvingen die aanwezig zijn in deze handleiding zijn niet bindend, en hebben enkel een aanduidende waarde.

El fabricante se reserva el derecho a aportar sin aviso previo todas las modificaciones que considere útiles para la mejora de sus propios productos. Las ilustraciones y las descripciones contenidas en este manual no comprometen, por tanto, al fabricante y tienen un valor meramente indicativo.

O fabricante reserva-se o direito de efetuar, sem aviso prévio, qualquer modificacão que vise o melhoramento dos respetivos produtos. As ilustracões e descrições contidas neste manual, não são, por isso, vinculativas e possuem apenas valor indicativo.

Tillverkaren förbehåller sig rätten att genomföra alla de ändringar som anses nödvändiga för att förbättra de egna produkterna utan att meddela detta i förväg. De illustrationer och beskrivningar som finns i denna bruksanvisning är vägledande och därmed inte bindande.

Производитель оставляет за собой право вносить без предупреждения все изменения, которые посчитает полезными для улучшения собственной продукции. Рисунки и описания, содержащиеся в данном Руководстве по эксплуатации, не имеют обязательств и имеют ознакомительный характер.

Producenten forbeholder sig retten til at foretage eventuelle ændringer, der anses for at være en forbedring af det oprindelige produkt, uden forudgående varsel. Illustrationer og beskrivelser i denne betjeningsvejledning er derfor ikke bindende og kun vejledende.

Producent zastrzega sobie prawo do nanoszenia, bez uprzedniego powiadomienia, wszelkich zmian, które uzna za przydatne w celu ulepszenia swoich produktów. Rysunki i opisy zawarte w niniejszej instrukcji nie są zobowiązujące i mają charakter poglądowy.

Valmistaja pidättää itsellään oikeuden tehdä ohjeisiin mielestään tarpeellisia muutoksia ilman ennakoilmoitusta. Tässä oppaassa olevat kuvat ja piirroukset eivät näin ollen ole sitovia, vaan ne annetaan vain viitteellisessä mielessä.

Produsenten forbeholder seg rett til endringer på sine produkter grunnet tekniske fremskritt, uten forutgående varsel. Illustrasjonene og beskrivelsene i denne bruksanvisningen er derfor ikke bindende og skal kun betraktes som retningsgivende.

”تحفظ جهة التصنيع لنفسها بالحق في القيام بجميع التعديلات التي تراها مناسبة لتحسين منتجاتها دون إنذار مسبق، ولذلك، لا تعتبر الرسوم التوضيحية والأوصاف الواردة في هذا الدليل ملزمة وإنما ذات قيمة إرشادية فقط”

Gentile Cliente,

La ringraziamo vivamente per aver acquistato il Montalatte della Linea Smeg.

Scegliendo un nostro prodotto, Lei ha optato per soluzioni in cui la ricerca estetica e una progettazione tecnica innovativa offrono oggetti unici che diventano elementi d'arredo.

Un elettrodomestico Smeg, infatti, si coordina sempre perfettamente con altri prodotti in gamma e, nel contempo, può costituire un oggetto di design per la cucina.

AugurandoLe di apprezzare appieno le funzionalità del Suo elettrodomestico,

Le porgiamo i nostri più cordiali saluti.

SMEG S.p.A.

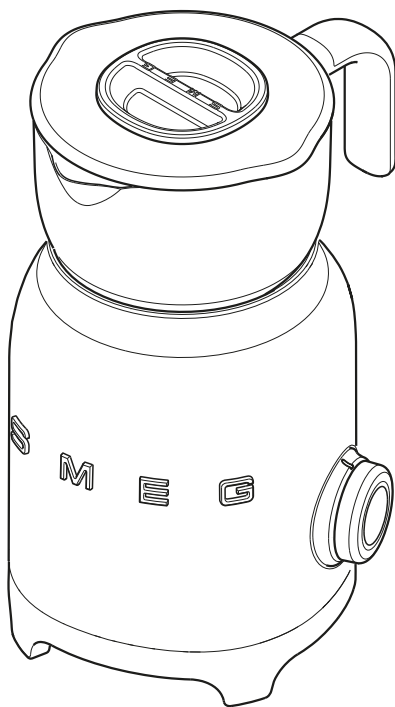

**Modello MFF11  
Montalatte**



## Avvertenze

### SICUREZZA

#### Avvertenze fondamentali per la sicurezza.

Poiché l'apparecchio funziona a corrente elettrica, è necessario attenersi alle seguenti avvertenze di sicurezza:

- Non toccare la spina con le mani bagnate.
- Assicurarsi che la presa di corrente utilizzata sia sempre accessibile, per poter staccare la spina all'occorrenza.
- Non tirare mai il cavo perché potrebbe danneggiarsi.
- In caso di guasti all'apparecchio, non tentare di ripararli.  
Spegnere l'apparecchio, staccare la spina dalla presa e rivolgersi all'Assistenza Tecnica.
- In caso di danni alla spina o al cavo di alimentazione, farli sostituire esclusivamente dall'Assistenza Tecnica, in modo da prevenire ogni rischio.
- Non immergere l'apparecchio nell'acqua.
- Attenzione: prima della pulizia scollegare la spina.
- Non fare penzolare il cavo di alimentazione dall'orlo del tavolo o altro piano, né farlo toccare con superfici calde.
- Conservare il materiale dell'imballaggio (sacchetti di plastica, polistirolo espanso) fuori dalla portata dei bambini.
- Non consentire l'uso dell'apparecchio a persone (anche bambini) con ridotte capacità psico-fisico-sensoriali, o con esperienza e conoscenze insufficienti, a meno che non siano attentamente sorvegliate e istruite da un responsabile della loro inco-

lunità. Sorvegliare i bambini, assicurandosi che non giochino con l'apparecchio.

- Non sistemare l'apparecchio sopra o in prossimità di fornelli elettrici o a gas, o in un forno riscaldato.
- Verificare che all'interno dell'apparecchio non ci siano oggetti estranei.
- Non riempire eccessivamente la caraffa ma fare riferimento sempre alle indicazioni di livello serigrafate all'interno della caraffa stessa.  
Riempire oltre il limite segnalato può essere pericoloso nel caso in cui il latte montato schizzi dal contenitore.
- Durante il funzionamento la caraffa si riscalda. Non toccare le superfici calde, prendere la caraffa sempre dall'apposito manico.
- I portatori di pacemaker o altri dispositivi simili devono assicurarsi che il funzionamento dei loro apparecchi non sia pregiudicato dal campo induttivo, la cui gamma di frequenza è compresa tra 20 e 50 Hz.
- Il disco monta latte può essere fonte di soffocamento. Tenerlo lontano dalla portata dei bambini.

#### Collegamento dell'apparecchio

Assicurarsi che la tensione e la frequenza della rete elettrica corrispondano a quelle indicate nella targa dati sul fondo dell'apparecchio.

Collegare l'apparecchio solo ad una presa di corrente installata a regola d'arte avente una portata minima di 10A e dotata di efficiente



messa a terra.

In caso di incompatibilità tra la presa e la spina dell'apparecchio, contattare il servizio di assistenza tecnica per la loro sostituzione.

## Solo per mercati europei:

- L'uso di questo apparecchio è consentito ai bambini a partire dagli 8 anni se supervisionati o istruiti riguardo l'uso in sicurezza dell'apparecchio e se ne comprendono i rischi connessi.
- La pulizia e la manutenzione possono essere eseguite da bambini a partire dagli 8 anni purché supervisionati.
- Tenere l'apparecchio e il suo cavo fuori dalla portata dei bambini con età inferiore agli 8 anni.
- I bambini non devono giocare con l'apparecchio.
- Scollegare l'apparecchio dalla presa di corrente prima di tutte le operazioni di montaggio, smontaggio e pulizia.

## Uso conforme alla destinazione

Questo apparecchio è destinato per riscaldare e montare il latte e per preparare cioccolata calda; Non utilizzare il prodotto per scopi diversi dalla sua destinazione d'uso.

Questo apparecchio è destinato esclusivamente all'uso domestico.

## Informazioni sul consumo di energia in modalità spento/stand-by

I dati tecnici relativi al consumo in modalità spento/stand-by dell'apparecchio, sono reperibili sul sito [www.smeg.com](http://www.smeg.com) in corrispondenza della pagina dedicata al prodotto in oggetto.

## Responsabilità del costruttore

Il costruttore declina ogni responsabilità per danni subiti da persone e cose causati da:

- uso dell'apparecchio diverso da quello previsto;
- mancanza di lettura del manuale d'uso;
- manomissione anche di una singola parte dell'apparecchio;
- utilizzo di ricambi non originali;
- inosservanza delle avvertenze di sicurezza.



Conservare accuratamente queste istruzioni. Qualora l'apparecchio venga ceduto ad altre persone, consegnare loro anche queste istruzioni per l'uso.

## SMALTIMENTO

Gli apparecchi elettrici non devono essere smaltiti assieme ai rifiuti domestici.

Gli apparecchi che recano questo simbolo



sono soggetti alla Direttiva europea 2012/19/UE. Tutti gli apparecchi elettrici ed elettronici dismessi devono essere smaltiti separatamente dai rifiuti domestici, conferendoli agli appositi centri previsti dallo Stato. Smaltendo correttamente l'apparecchio dismesso, si eviteranno danni all'ambiente e rischi per la salute delle persone. Per ulteriori informazioni sullo smaltimento dell'apparecchio dismesso rivolgersi all'Amministrazione comunale, all'Ufficio smaltimento o al negozio dove è stato acquistato l'apparecchio.



## Descrizione / Montaggio

### DESCRIZIONE APPARECCHIO

#### (Fig.1)

- 1 Base motore
- 2 Caraffa
- 3 Frusta dentellata (per montare il latte o la cioccolata)
- 3a Frusta liscia (per funzione latte caldo)
- 4 Coperchio
- 5 Tappino misuratore
- 6 Pulsante START/STOP
- 7 Manopola selezione programmi
- 8 Led

### TARGHETTA DI IDENTIFICAZIONE

La targhetta di identificazione riporta i dati tecnici, il numero di matricola e la marcatura. La targhetta di identificazione non deve mai essere rimossa.

### PRIMA DEL PRIMO UTILIZZO

#### (Fig.1)

- Disimballare con cura l'apparecchio e rimuovere tutti i materiali di imballaggio e eventuali etichette ed adesivi.
- Pulire la base motore (1) con un panno umido.  
Lavare tutti i componenti ed asciugare accuratamente (vedi par. "Pulizia e Manutenzione").



Prima dell'utilizzo verificare che tutti i componenti siano integri.

### MONTAGGIO COMPONENTI

#### (Fig. 1)

- Posizionare la caraffa (2) sulla base motore (1).
- Posizionare la frusta (3) all'interno della caraffa (2) inserendola nell'apposito perno.
- Posizionare il coperchio (4) sulla caraffa (2) e premerlo verso il basso.

### DESCRIZIONE COMANDI

#### (Fig. 1)

#### Manopola selezione programmi (7)

L'apparecchio è dotato di 6 programmi preimpostati ed una funzione manuale, che possono essere selezionati grazie alla manopola (7).

Icona manopola	Programma
	Cioccolata calda
	Latte caldo
	Latte caldo con schiuma leggera
	Latte caldo con schiuma densa
	Latte freddo con schiuma leggera
	Latte freddo con schiuma densa
<b>M</b>	Manuale

### Indicazioni livello di liquido

Simbolo	Descrizione
	Livello massimo di riempimento latte per funzione riscaldante e preparazione cioccolata (comprensivo del quantitativo di cioccolata).
	Livello massimo di riempimento latte da montare.
<b>MIN</b>	Livello minimo.



## USO (Fig. 1)



### Consigli per l'uso

Il risultato della funzione monta latte può essere influenzato dagli ingredienti utilizzati. Per avere un buon risultato si consiglia di utilizzare latte intero togliendolo dal frigo immediatamente prima di versarlo nella caraffa (2).



Dopo un primo ciclo di riscaldamento attendere che l'apparecchio si raffreddi prima di iniziare un secondo.



Non utilizzare l'apparecchio senza liquidi. Avviare l'apparecchio senza liquidi potrebbe danneggiare la caraffa. Riempire sempre fino al livello MIN e non oltre al livello MAX, entrambi indicati all'interno della caraffa.



Se il led presente sulla manopola lampeggia e vengono ripetuti due volte tre segnali acustici significa che l'apparecchio è in stato di errore.

Lo stato di errore viene mostrato nel caso in cui la caraffa o la frusta non siano presenti, si rimuova la caraffa durante la preparazione o si avvii il ciclo con la caraffa vuota.

Nei primi due casi il ciclo non parte mentre negli ultimi due il ciclo parte ma si interrompe dopo pochi secondi.

- Inserire la spina nella presa.
- Il led (8) lampeggia, dopo circa 120 secondi di inattività l'apparecchio si posiziona in stand-by e il led si spegne.

## Riscaldare o montare il latte

- Rimuovere il coperchio (4) e versare all'interno della caraffa (2) latte freddo facendo riferimento alle indicazioni di livello serigrafate all'interno della caraffa stessa.
- Rimontare il coperchio (4).
- Selezionare il programma desiderato ruotando la manopola (7) in corrispondenza della tacca rossa posizionata sulla ghiera della manopola.



Dalla fase di stand-by l'apparecchio si posiziona in fase di lavoro.

- Premere il pulsante START/STOP (6) per avviare il ciclo, il led (8) si illumina fisso.
- Un segnale acustico e lo spegnimento del led (8) indicano la fine del ciclo.
- È possibile fermare il ciclo prima del tempo impostato premendo il pulsante START/STOP (6).
- Rimuovere il coperchio (4) afferrandolo dalle alette laterali.
- Rimuovere la caraffa (2) e versare il latte montato aiutandosi con un cucchiaino.



L'eventuale aggiunta di zucchero o sciroppi dolcificanti (esempio miele, succo d'agave o d'acero etc) è consigliata al termine del ciclo.

## Preparazione della cioccolata

- Rimuovere il coperchio (4) e versare all'interno della caraffa (2) gli ingredienti per la cioccolata facendo riferimento alle indicazioni di livello serigrafate all'interno della caraffa e i suggerimenti indicati nella ricetta Smeg.
- Selezionare il programma relativo e procedere secondo quanto descritto per il latte.



Durante la fase di lavoro è possibile rimuovere il tappino misuratore (5) per introdurre eventua-



## Pulizia e manutenzione

li ingredienti in polvere. Si consiglia un'introduzione lenta e in piccole quantità qualche istante dopo l'inizio del ciclo affinché il latte si scaldi. Un'aggiunta troppo veloce o quantità troppo grandi potrebbero causare l'arresto della rotazione della frusta o il disallineamento della stessa dalla sede.

### Funzione manuale

- Rimuovere il coperchio (4) e versare all'interno della caraffa (2) il latte facendo riferimento alle indicazioni di livello serigrafate all'interno della caraffa stessa.
- Rimontare il coperchio (4).

E' possibile selezionare un ciclo a caldo o un ciclo a freddo.

### Manuale Caldo:

- Per avviare il Programma Manuale (M), con funzione riscaldamento, premere il pulsante START/STOP, il led (8) si illumina fisso; la velocità della frusta e la temperatura aumentano proporzionalmente alla durata del ciclo. L'utente può interrompere il ciclo premendo il pulsante START/STOP non appena ritenga la preparazione soddisfacente.

### Manuale Freddo:

- Tenendo premuto il pulsante START/STOP per circa 3 secondi, la frusta si avvia per la montatura del latte senza riscaldarlo e il led (8) lampeggia per tutta la durata del ciclo. L'utente può interrompere il ciclo premendo il pulsante START/STOP non appena ritenga la preparazione soddisfacente.



• In entrambi i casi, trascorso un certo tempo, la funzione manuale si interromperà automa-

ticamente per preservare la sicurezza e la funzionalità del prodotto.

- Un segnale acustico e lo spegnimento del led (8) indicano la fine del ciclo.
- Successivamente procedere secondo quanto descritto per il latte.



Durante la fase di lavoro è possibile rimuovere il tappino misuratore (5) per introdurre eventuali ingredienti in polvere (esempio: caffè solubile, cappuccino solubile, tè solubile, etc.).

## PULIZIA E MANUTENZIONE (Fig. 1)



Prima di effettuare l'operazione di pulizia, disinserire SEMPRE la spina dalla presa di corrente e lasciare raffreddare l'apparecchio. Non immergere mai la base motore (1) in acqua o altri liquidi.

Il manuale di istruzioni contiene appropriate istruzioni e provvedimenti per la pulizia, manutenzione e operazioni raccomandate dal produttore al cliente. Qualsiasi altro intervento deve essere eseguito da un rappresentante di un servizio autorizzato.

- Rimuovere la frusta (3).
- Rimuovere la caraffa (2) dalla base motore.
- La frusta (3), il coperchio (4), il tappino misuratore (5) e la caraffa (2) possono essere lavati in lavastoviglie.
- La base motore (1) può essere pulita utilizzando prima un panno umido e successivamente uno asciutto. Evitare l'impiego di detersivi o materiali abrasivi.



## CIOCCOLATA CALDA

Quantità per due tazze

Ingredienti

- |                                     |        |
|-------------------------------------|--------|
| - Latte Intero                      | 250 ml |
| - Cioccolato Fondente<br>in scaglie | 90 gr  |

### Procedimento

- Versare il latte nella caraffa.
- Aggiungere il cioccolato in scaglie.
- Chiudere il coperchio.
- Selezionare il programma cioccolata calda ()
- Premere il pulsante START/STOP e attendere il termine del programma.

## CAPPUCCINO

Quantità per due tazze

Ingredienti

- |                                   |                |
|-----------------------------------|----------------|
| - Latte Intero                    | 200 ml         |
| - Caffè<br>oppure caffè ristretto | 80 ml<br>40 ml |

### Procedimento

- Erogare il caffè con una macchina da caffè e versarlo in una tazza.
- Versare il latte nella caraffa del monta-latte.
- Chiudere il coperchio.
- Selezionare il programma latte caldo con schiuma densa ()
- Premere il pulsante START/STOP e attendere il termine del programma.
- Versare la schiuma di latte sul caffè.
- Aggiungere a piacimento un cucchiaino di zucchero o di sciroppo dolcificante.



## ESPRESSO MACCHIATO GHIACCIATO

Quantità per due tazze

Ingredienti

- |                       |        |
|-----------------------|--------|
| - Latte Intero        | 200 ml |
| - Caffè               | 80 ml  |
| - Cubetti di ghiaccio | 4      |

### Procedimento

- Inserire i cubetti di ghiaccio in 2 bicchieri.
- Erogare il caffè con una macchina da caffè e versarlo sul ghiaccio nei bicchieri.
- Aggiungere a piacimento un cucchiaino di zucchero o di sciroppo dolcificante.
- Versare il latte nella caraffa del monta-latte.
- Chiudere il coperchio.
- Selezionare il programma latte freddo con schiuma densa o con schiuma leggera a seconda della schiuma desiderata ( / )
- Premere il pulsante START/STOP e attendere il termine del programma.
- Versare la schiuma di latte nei bicchieri con caffè e ghiaccio.

## Cosa Fare se.....

### Cosa Fare se.....

Problema	Possibili cause	Soluzione
L'apparecchio non funziona.	Spina non inserita.	Inserire la spina.
L'apparecchio si ferma durante il funzionamento.	La caraffa è vuota.	Procedere al riempimento della caraffa.
	La caraffa è stata rimossa durante la preparazione.	Riposizionare la caraffa nell'apposito sito.
	Ingredienti troppo densi o troppo grossi come scaglie di cioccolato di grandi dimensioni.	Usare ingredienti più fini.
Il ciclo non parte.	Non è presente la caraffa.	Posizionare la caraffa nell'apposito sito.
	Non è presente la frusta.	Controllare che la frusta sia presente e posizionata correttamente.
Il latte non monta.	Latte non freddo.	Usare latte freddo.
	La caraffa contiene residui di acqua o è sporca.	Assicurarsi che la caraffa sia asciutta e pulita.
	La frusta utilizzata non è corretta.	Montare la frusta dentellata.
	Utilizzo di latte già montato o riscaldato.	Non utilizzare latte già montato o riscaldato.
Gli ingredienti non si sciolgono.	Utilizzo di latte povero di grassi.	Utilizzare latte adeguato.
	Ingredienti troppo spessi o inseriti in quantità eccessiva.	Tritare gli ingredienti prima di inserirli o verificare i suggerimenti per la preparazione.



Nel caso il problema non sia stato risolto o per altre tipologie di guasti, contattare il servizio assistenza di zona.